

GENERATEUR D'UV DESINFECTION DES EAUX

Description

Nos systèmes de désinfection aux UV sont équipés des composants de commande les plus modernes afin d'offrir la plus grande flexibilité possible pour vos besoins. Une surveillance et une visualisation fiables ainsi que des capteurs sélectionnés et éprouvés vous aident à exploiter votre système d'approvisionnement en eau.

Ils sont utilisés pour garantir les exigences microbiologiques de l'eau. Ces systèmes sont principalement destinés au secteur de l'eau potable en collectivité et chez les particuliers, mais sont également utilisés avec succès dans l'approvisionnement d'urgence en eau potable, la récupération des eaux de pluie, la désinfection des piscines ainsi que le traitement de l'air conditionné et de l'eau de refroidissement, l'industrie alimentaire et pharmaceutique.

Lors du dimensionnement d'un système UV, des paramètres sont à respecter :

- températures de l'eau et plage de température admissible du système UV,
- turbidité maximale,
- transmission UV minimale,
- débit maximal possible (m³/h),
- Fluctuation de l'eau sur l'année.

Caractéristiques techniques

- débits à partir de 3,5 m³/h
- installation horizontale ou verticale possible sur la plupart des modèles

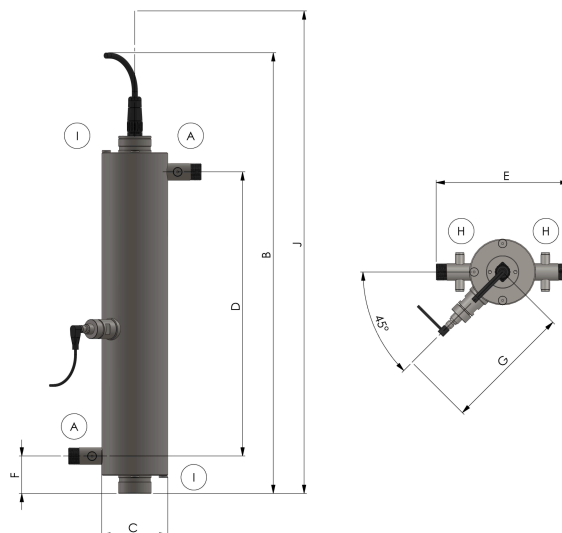

	Dia raccorde- ment	Débit Maximum - m3/h	Dimensions - mm (C x hauteur x E)
AES-T40F	G 1"	3,53	∅ 130 x h 700 x l 260
AES-T80F	G 1 1/2"	8,3	∅ 130 x h 1100 x l 213
AES-T200F	FL DN65	14,4	∅ 168 x h 1170 x l 351
AES-T40F ECOPLUS	G 1"	3,53	∅ 130 x h 700 x l 260
AES-T80F ECOPLUS	G 1 1/2"	8,3	∅ 130 x h 1100 x l 213
AES-T200F ECOPLUS	FL DN65	14,4	∅ 168 x h 1170 x l 351
AES-T860F	FL DN100	83,8	∅ 275 x h 1170 x l 470
AES-T1200L-400	FL DN150	140,9	∅ 273 x h 1745 x l 465
AES-T1700L-200	FL DN200	194,5	∅ 356 x h 1380 x l 560
AES-T2500L-300	FL DN250	315,9	∅ 408 x h 1745 x l 610
AES-T3000L-400	FL DN250	512,4	∅ 511 x h 1745 x l 714
AES-T4800L-40	FL DN350	968	∅ 683 x h 2285 x l 789
AES-TM4500	FL DN300	805,1	∅ 460 x h 959 x l 460
AES-T400F		40	∅ 204 x h 1100 x l 340
AES-C4800L		846,4	∅ 608 x h 2700 x l 447

Installation

Exemple d'installation :

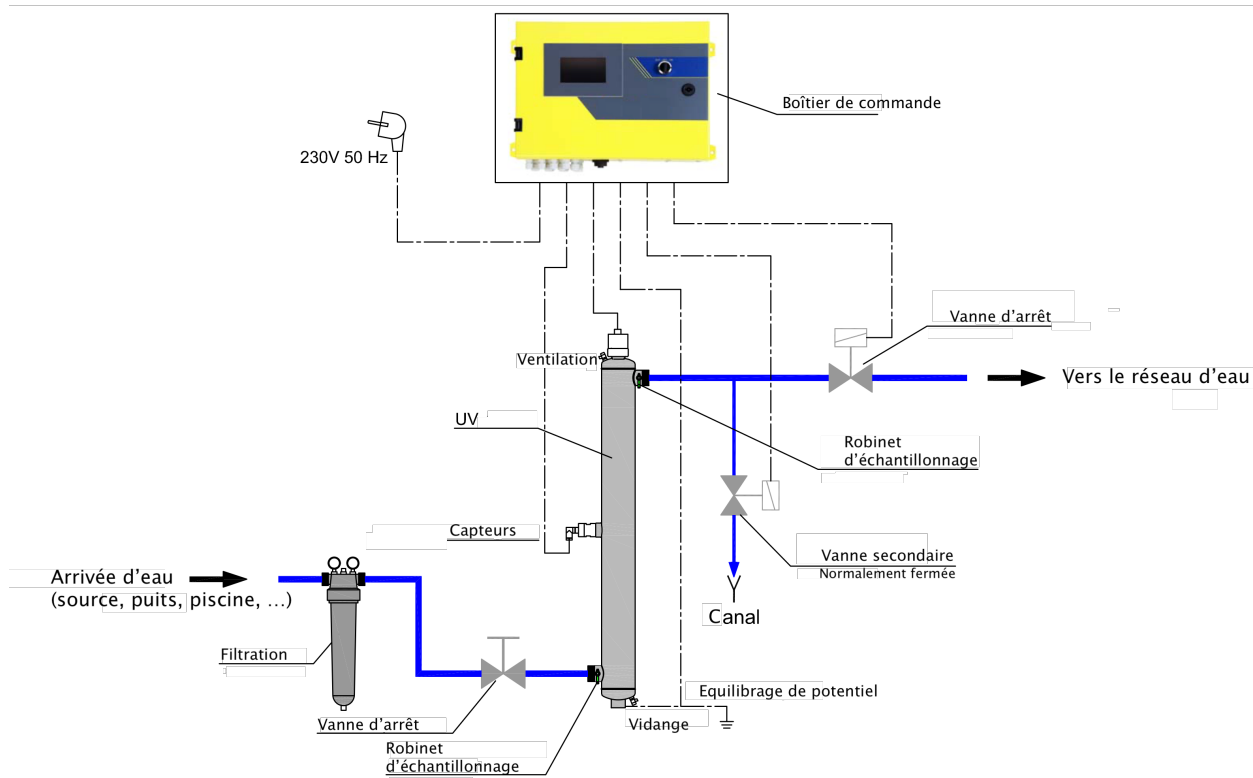

AIR ET EAU SYSTEMES 132, rue de l'église F-54710 LUDRES
 Tél. (+33)3 83 26 33 33 Fax. (+33)3 83 26 18 63
 www.air-eau.com